

# Βιβλιογραφικές εργασίες

Σημειώσεις για τη δομή, το περιεχόμενο και την παράθεση βιβλιογραφικών αναφορών

I. Γιατί να δώσω σημασία στη δομή της εργασίας μου; μια αναλογία...

II. Η (συνήθης) δομή μιας βιβλιογραφικής εργασίας: τα μέρη, ο σκοπός τους και το περιεχόμενο

III. Βιβλιογραφικές αναφορές: πώς κάνουμε αναφορά στη βιβλιογραφία και γιατί είναι απαραίτητο

# I. Γιατί να δώσω σημασία στη δομή της εργασίας μου; μια αναλογία...

## Βιβλιογραφική εργασία:

- έγκυρο και κατάλληλο περιεχόμενο
- ξεκάθαρη δομή

Γιατί;;

Μια αναλογία...

# Η «ξενάγηση»...

Αρχίζοντας

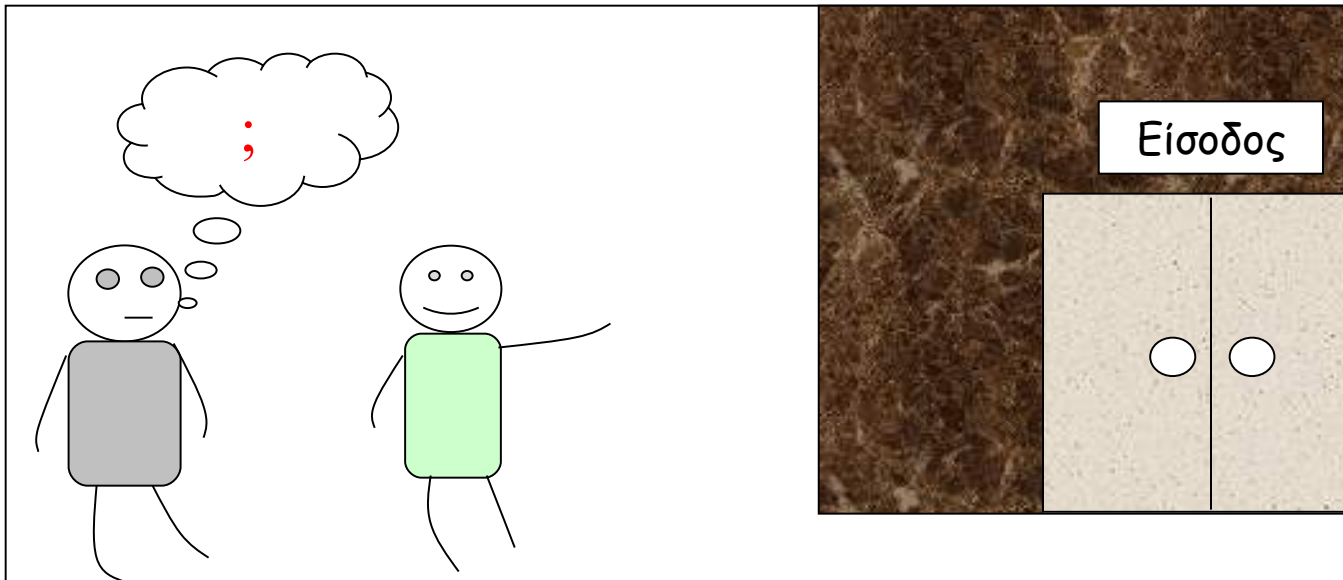

Στο θέμα με 'αταξία'

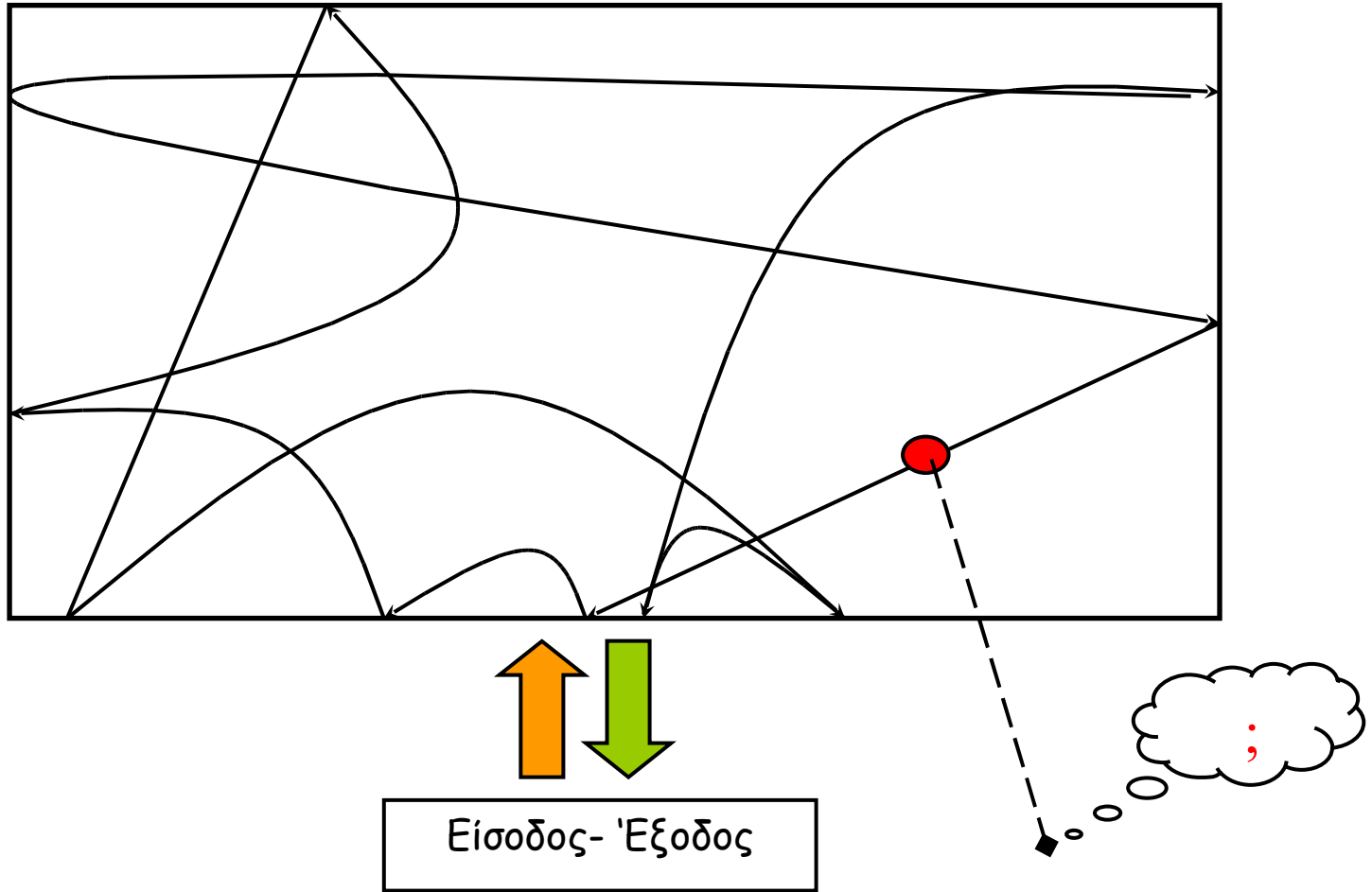

Στο θέμα με 'τάξη'

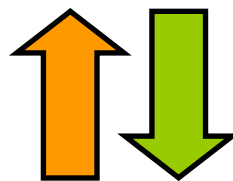
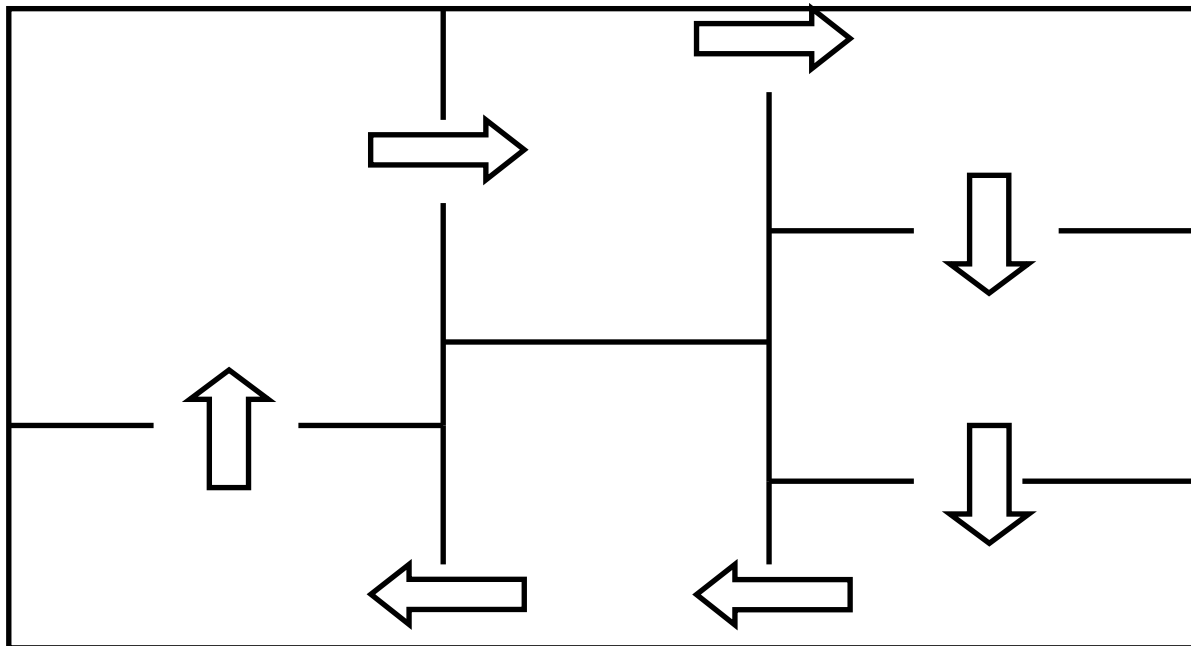

Είσοδος- Έξοδος

# Το μετά

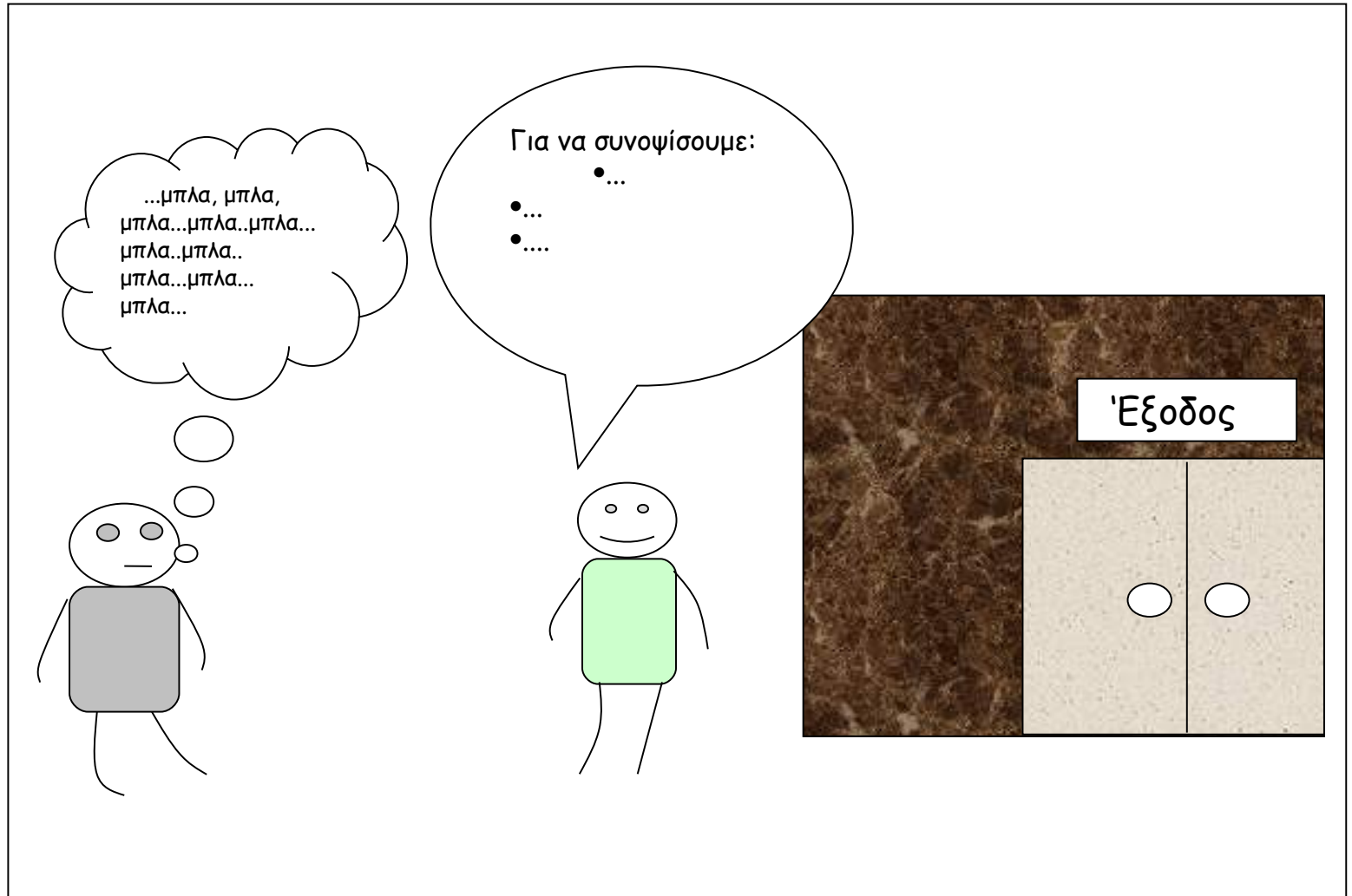

## II. Η (συνήθης) δομή μιας βιβλιογραφικής εργασίας: τα μέρη, ο σκοπός τους και το περιεχόμενο

0. Η περίληψη
1. Η εισαγωγή
2. Το κυρίως μέρος
3. Τα συμπεράσματα



# 1. Η Εισαγωγή

- Θέτουμε ξεκάθαρα το «σκηνικό», εστιάζουμε στο «πρόβλημα», στο σκοπό της εργασίας
- Τραβάμε την προσοχή, εστιάζουμε στο γιατί το θέμα έχει ενδιαφέρον
- Αναφέρουμε το πώς θα επεξεργαστούμε το θέμα-δομή κυρίως μέρους
- Δίνουμε ίσως κάποια στοιχεία για τη θέση μας πάνω στο θέμα (στην οποία θα επεκταθούμε στα συμπεράσματα)

## 2. Το κυρίως μέρος

- Περιέχει την «ιστορία» που θέλουμε να πούμε
- Παρουσίαση-συζήτηση στοιχείων που επιλέξαμε
- Χωρισμός σε υποενότητες
- Σύνδεση ανάμεσα σε ενότητες (συνδετικές παράγραφοι)- λογική αλληλουχία
- Σχήματα, πίνακες, εικόνες με αναφορά στο κείμενο για να κατανοήσει ο αναγνώστης

### 3. Τα συμπεράσματα

- Συνοψίζουμε τί έχουμε πει, εστιάζουμε στα πιο σημαντικά
- Δεν προσθέτουμε νέα δεδομένα
- ‘Συμπεράσματα’ που να προκύπτουν λογικά από αυτά που έχουμε αναφέρει στο κυρίως μέρος
- Κάνουμε ξεκάθαρη η θέση μας
- Δίνουμε το γιατί είναι όλα αυτά σημαντικά-επιπτώσεις
- Στέλνουμε το μήνυμα ότι ο αναγνώστης έμαθε κάτι που άξιζε τον κόπο να μάθει

## 0. Η περίληψη

- Μια παράγραφος (συνήθως όχι βιβλιογραφικές αναφορές)
- Συνοπτικά: το κυρίως θέμα-ερωτήσεις που ενδεχομένως θα απαντήσουμε, το πως θα το επεξεργαστούμε, το κυρίως συμπέρασμα-θέση
- Όχι λεπτομέρειες/επιχειρήματα
- Συμφωνία περιεχομένου με το κυρίως κείμενο

### III. Βιβλιογραφικές αναφορές: πώς κάνουμε αναφορά στη βιβλιογραφία και γιατί είναι απαραίτητο

Αναφορά στη βιβλιογραφία που χρησιμοποιήσαμε ΜΕΣΑ στο κείμενο:

- Plagiarism
- Να μπορεί να ανατρέχει ο αναγνώστης στην αρχική πηγή γνώσης

## A. Μέσα στο κείμενο

- Σύμφωνα με τον Hampton (2001) για να αναγνωρίσουμε ποιά γονίδια... **Ή**
- Για να αναγνωρίσουμε ποιά γονίδια... (Hampton, 2001). **Ή**
- *‘Η αναγνώριση κάποιων γονιδίων που υπερεκφράζονται...’* (Hampton, 2001, p.234)

- Δύο συγγραφείς: Hampton & Rogers (2001)
- Περισσότεροι από δύο: Hampton *et al.* (2001)  
(στη βιβλιογραφία στο τέλος αναλυτικά)
- Δύο αναφορές από τον ίδιο συγγραφέα την ίδια χρονία:  
Hampton (2001a), Hampton (2001b)
- Δυο συγγραφείς με το ίδιο όνομα: Hampton R. (2001),  
Hampton W. (1998)

## B. Στο τέλος-Βιβλιογραφία

- Μόνο αναφορές που υπάρχουν στο κείμενο και Αλφαβητικά
- Αναφορά σε βιβλίο:  
Blogs, A., Rogers P. and Bow, W., 1999. *Becoming a reader*.  
Cambridge: Cambridge University Press
- Αναφορά σε άρθρο:  
Dimopoulos, K. and Koulaidis. V., 2002. The socio-epistemic constitution of science and technology in the Greek press: an analysis of its presentation. *Public Undertsand.Sci.*, 11(3), 225-41.
- Αναφορά σε ιστοσελίδα:  
Department for Education, 2005. *Pupils mobility in schools*.  
[http://dfee.gov.uk/research/2004\\_2005.htm](http://dfee.gov.uk/research/2004_2005.htm) (πρόσβαση στις 17/12/06)